

WEEE Number: 80133970

INSTRUCTION MANUAL

LED TABLE LAMP WITH WIRELESS CHARGER



SKU: 8604



SKU: 8605

INTRODUCTION & WARRANTY

Thank you for selecting and buying V-TAC Wireless Charger device. V-TAC will serve you the best. Please read these instructions carefully before starting the installation and keep this manual handy for future reference. If you have any other query, please contact our dealer or local vendor from whom you have purchased the product. They are trained and ready to serve you at the best. The warranty is valid for 2 years from the date of purchase. The warranty does not apply to damage caused by incorrect installation or abnormal wear and tear. The company gives no warranty against damage to any surface due to incorrect removal and installation of the product. This product is warranted for manufacturing defects only.

Wireless charging desk lamp is an intelligent product. Designed with LED source which is the most advanced lighting-tech with uniform and soft, high efficiency and CRI, advanced constant current and flicker -free to protect your eyes. With 135° rotating head and 90° arm, the lamp is able to reach almost every position you can imagine. Also, it has built-in wireless charger which compatible with any Qi-Standard phones and devices. It is integrated with USB output function which makes charging much easier

WARNING!

1. Please make sure to turn off the power before starting the installation
2. The light source of this luminaire is not replaceable; when the light source reaches its end of life the whole luminaire shall be replaced.



This marking indicates that this product should not be disposed of with other household wastes.

PACKAGE CONTENTS

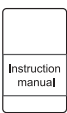
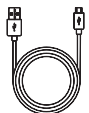
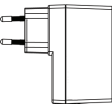
 <p>Wireless Charging Desk Lamp (1pc)</p>	 <p>User Manual (1pc)</p>	 <p>USB Charging Cable (1pc)</p>	 <p>3A Adapter Included (1pc)</p>
--	--	---	--

TECHNICAL DATA

MODEL	VT-7705
RATING INPUT	DC:5V/3A
INPUT POWER	AC: 100-240V, 50/60Hz
COLOR TEMPERATURE	2700K- 6500K
CRI	>80
BRIGHTNESS DIMMING	3 LEVELS
LAMP POWER	5V, 0.8A (4W)
ILLUMINANCE	800 LUX
LONG LIFE	20,000 HOURS
WIRELESS CHARGING OUTPUT	5V, 1A (5W)
ON/OFF CYCLE	>10,000
OPERATION TEMPERATURE	-20° ~ +45°
TIME TO REACH THE BRIGHTNESS	2S

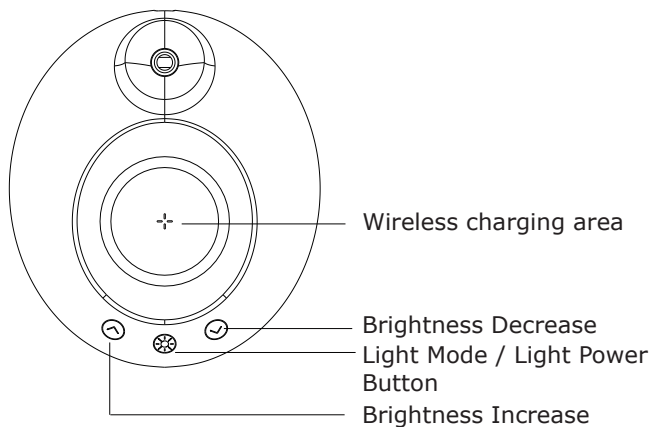
PARTS INDICATOR**OPERATION GUIDE**

1. Put the micro USB port into the power input of the desk lamp
2. Refer to the functions of each button in previous page (Outline) to use the lamp. Short press is required to adjust the functions except that brightness increase and decrease need long press.
3. When using the wireless charging function, place phones with Qi receiver onto the wireless charging area. At this time, the wireless charging indicator turns on and flickers to indicate that wireless charging is ON. The indicator turns off after the phone is removed.

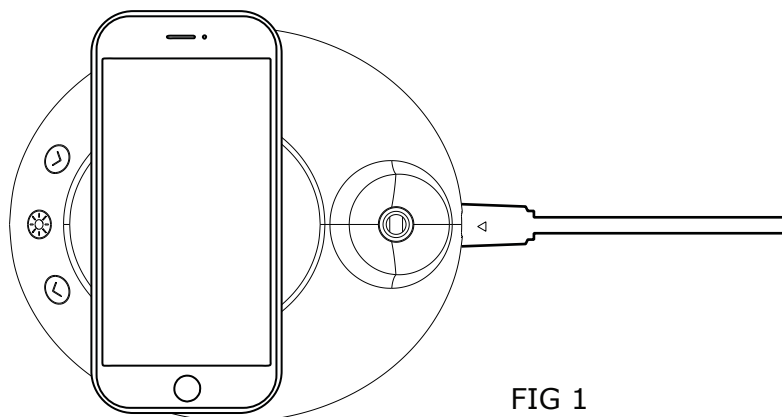

FIG 1

OPERATION CAUTIONS

1. Please do not put the lamp on high temperature surfaces, and do not use it in flammable or humid environment to avoid the breakdown, short circuit etc.
2. The adapter must be under the specialized range.
3. Place the base of table lamp on steady base while adjusting the arm.
4. The lamp head of the table lamp can be adjusted up to certain angle only. Be careful not to overturn the lamp head beyond the adjusting angle in order to avoid any damage to the lamp.

MAINTENANCE

1. Please clean the lamp once in every two months to keep it smooth and bright.
2. Use cleaning cloth and water to clean the dust
3. For filthy marks, please use cleaning cloth and soapsuds.
4. Please do not clean the lamp by high-volatility and high-corrosive liquid which can lead to discoloring or damaging the lamp.
5. To ensure using effect, please use an DC5V/3A adaptor and good quality cable
6. Among three functions of wireless charging, USB output and desk lamp. Only two functions can be used the same time.
7. Please keep it away from water or other liquid
8. Power off the item before it is cleaned

**IN CASE OF ANY QUERY/ISSUE WITH THE PRODUCT, PLEASE REACH OUT TO US AT: SUPPORT@V-TAC.EU
FOR MORE PRODUCTS RANGE, INQUIRY PLEASE CONTACT OUR DISTRIBUTOR OR NEAREST
DEALERS. V-TAC EUROPE LTD. BULGARIA, PLOVDIV 4000, BUL.L.KARAVELOW 9B**

ИНСТРУКЦИЯ ЗА УПОТРЕБА

LED НАСТОЛНА ЛАМПА С БЕЗЖИЧНО ЗАРЯДНО УСТРОЙСТВО



SKU: 8604



SKU: 8605

ВЪВЕДЕНИЕ И ГАРАНЦИЯ

Благодарим ви, че избрахте и закупихте продукт на Ви-Тек (V-TAC). Ви-Тек (V-TAC) ще ви послужи по най-добрия възможен начин. Моля прочетете тези инструкции внимателно преди инсталация и съхранявайте ръководството за бъдещи справки. Ако имате други въпроси, моля свържете се с нашия дилър или с местния търговец, от който сте закупили продукта. Те са обучени и са готови да ви послужат по най-добрия начин. Гаранцията е валидна за период от 2 години след датата на закупуване. Гаранцията не се прилага по отношение на щети, причинени поради неправилен монтаж или необичайно износване. Дружеството не предоставя гаранция срещу щети по каквато и да е повърхност поради неправилното отстраняване и монтаж на продукта. Гаранцията за този продукт се дава само за производствени дефекти.

Настолната лампа с безжично зарядно устройство е интелигентен продукт. Проектирана е с LED източник, който представлява най-авангардната технология на осветление с равномерна и мека светлина, висока ефективност и CRI индекс, с постоянен ток и без трептене с цел защита на очите. С въртящите се на 135° глава и на 90° рамо, лампата може да достигне почти всяко положение, което можете да си представите. Също така, тя има вградено безжично зарядно устройство, което е съвместимо с всички телефони и устройства по Qi стандарта. Тя има интегрирана функция USB изход, което улеснява значително зареждането.

ВНИМАНИЕ:

1. Моля прочетете настоящите инструкции и изключете захранването, преди да започнете монтажа.

2. Светлинният източник на това осветително тяло не е сменяем; когато той достигне края на експлоатационния си срок, трябва да се смени цялото осветително тяло.



Тази маркировка указва, че този продукт не трябва да бъде депониран заедно с други битови отпадъци.

СЪДЪРЖАНИЕ НА ОПАКОВКАТА

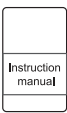
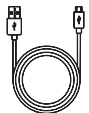
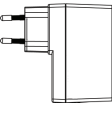
 <p>Настолна лампа с безжично зареждане (1 брой)</p>	 <p>Ръководство на потребителя (1 брой)</p>	 <p>USB заряден кабел (1 брой)</p>	 <p>3A адаптер (1 брой)</p>
---	--	---	--

ТЕХНИЧЕСКИ ДАННИ

МОДЕЛ	VT-7705
НОМИНАЛНИ ВХОДНИ ПАРАМЕТРИ	DC: 5V/3A
ВХОДНА МОЩНОСТ	AC: 100-240V, 50/60Hz
ЦВЕТНА ТЕМПЕРАТУРА	2700K- 6500K
CRI	>80
НАМАЛЯВАНЕ НА ЯРКОСТТА	3 НИВА
USB ИЗХОД	5V, 0.8A (4W)
ОСВЕТЕНОСТ	800 LM
ДЪЛГОТРАЙНОСТ	20,000 ЧАСА
ИЗХОД ЗА БЕЗЖИЧНО ЗАРЕЖДАНЕ	5V, 1A (5W)
ЦИКЪЛ НА ВКЛЮЧВАНЕ/ИЗКЛЮЧВАНЕ	>10,000
РАБОТНА ТЕМПЕРАТУРА	-20° ~ +45°
ВРЕМЕ ЗА ДОСТИГАНЕ НА ЯРКОСТТА	2S

ИНДИКАТОР НА ЧАСТИТЕ

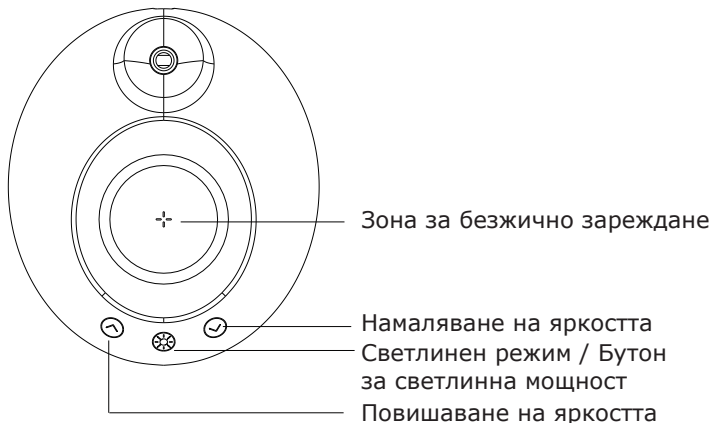

РЪКОВОДСТВО ЗА ЕКСПЛОАТАЦИЯ

1. Поставете микро USB порта в изхода за мрежата на настолната лампа
2. Запознайте се с функциите на всеки бутон за функциониране на лампата, описани в предишната страница (Основни характеристики). За регулиране на отделните функции е необходимо кратко натискане на бутон. Когато искате увеличаване или намаляване на яркостта, трябва да натискате по-продължително.
3. Когато използвате функцията за безжично зареждане, поставяйте телефоните с Qi слушалка върху областта на безжичното захранване. Тогава индикаторът на безжично захранване се включва и започва да мига, показвайки, че безжичното захранване е включено (ON). Индикаторът се изключва, когато телефонът се отстри.

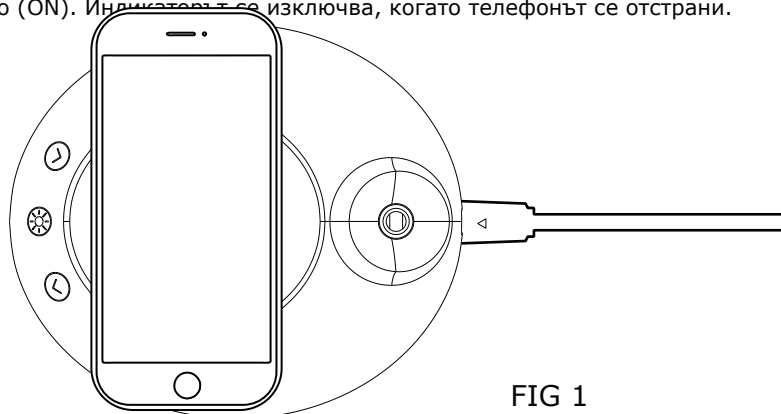

FIG 1

ПРЕДУПРЕЖДЕНИЯ ПРИ РАБОТА

1. Моля не поставяйте лампата на повърхности, достигащи високи температури, и не я използвайте в запалими или влажни среди, за да избегнете повреждането, късите съединения и т.н.
2. Адаптерът трябва да работи в указания диапазон.
3. Поставете цокъла на настолната лампа върху стабилна основа, преди да регулирате рамото.
4. Главата на настолната лампа може да се регулира само на определени ъгли. Внимавайте да не завъртите главата на лампата на ъгъл извън диапазона на регулиране, за да не я повредите.

ТЕХНИЧЕСКО ОБСЛУЖВАНЕ

1. Моля почиствайте лампата веднъж на два месеца, за да поддържате гладкостта и яркостта ѝ.
2. Почиствайте праха с кърпа за почистване и вода.
3. При силни замърсявания използвайте кърпа за почистване и сапунена вода.
4. Не почиствайте лампата със силно летлива и силно корозивна течност, която може да доведе до обезцветяване или повреждане на лампата.
5. За да можете да използвате ефекта, използвайте DC5V/3A адаптер и висококачествен кабел.
6. Едновременно можете да използвате само две от трите функции на безжично зареждане, USB изход и настолна лампа.
7. Пазете продукта от вода и други течности.
8. Изключвайте захранването преди почистване.

WEEE Number: 80133970

MANUALE DI ISTRUZIONI

LAMPADA DA TAVOLO A LED CON RICARICA WIRELESS



SKU: 8604



SKU: 8605

INTRODUZIONE E GARANZIA

Grazie per aver scelto e acquistato il prodotto della V-TAC. La V-TAC Le servirà nel miglior modo possibile. Si prega di leggere attentamente queste istruzioni prima di iniziare l'installazione e di conservare questo manuale a portata di mano per riferimenti futuri. In caso di qualunque altra domanda si prega di contattare il nostro rivenditore o il distributore locale da chi è stato acquistato il prodotto. Loro sono addestrati e pronti a servirla nel miglior modo possibile. La garanzia è valida per 2 anni dalla data d'acquisto. La garanzia non si applica ai danni provocati dall'installazione errata o dall'usura anomala. L'azienda non fornisce alcuna garanzia per danni a qualsiasi superficie a causa della rimozione e dell'installazione errata del prodotto. La garanzia di questo prodotto è valida soltanto per difetti di fabbricazione.

La lampada da tavolo con caricatore wireless è un prodotto intelligente. È stata progettata con una sorgente LED che è la tecnologia di illuminazione più avanzata con luce uniforme e morbida, alta efficienza e indice CRI, con corrente continua e senza sfarfallio per proteggere gli occhi. Con la testa rotante da 135° ed il braccio da 90°, la lampada è in grado di raggiungere quasi tutte le posizioni immaginabili. Inoltre, ha un caricabatterie wireless integrato compatibile con tutti i telefoni e dispositivi Qi-standard. Ha una funzione di uscita USB integrata che facilita notevolmente la ricarica.

ATTENZIONE

- Spegnerne l'elettricità prima di iniziare!
- La sorgente luminosa di questo apparecchio di illuminazione non è sostituibile, quando la sorgente luminosa raggiunge la fine della sua vita utile l'intero apparecchio di illuminazione deve essere sostituito.



Questo marchio indica che questo prodotto non deve essere smaltito con gli altri rifiuti domestici.

CONTENUTO DELLA CONFEZIONE

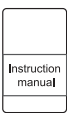
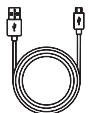
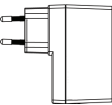
 <p>Lampada da tavolo con ricarica wireless (1 pz)</p>	 <p>Manuale utente (1 pz)</p>	 <p>Cavo di ricarica USB (1 pz)</p>	 <p>Adattatore 3A (1 pz)</p>
---	--	--	---

DATI TECNICI

MODELLO	VT-7705
PARAMETRI DI INGRESSO NOMINALI	DC:5V/3A
POTENZA DI INGRESSO	AC: 100-240V, 50/60Hz
TEMPERATURA DI COLORE	2700K- 6500K
CRI	>80
DIMINUZIONE DELLA LUMINOSITÀ	3 LIVELLI
USCITA USB	5V, 0.8A (4W)
ILLUMINAMENTO	800 LM
DURATA	20,000 ORE
USCITA DI RICARICA WIRELESS	5V, 1A (5W)
CICLO ATTIVAZIONE/DISATTIVAZIONE	>10,000
TEMPERATURA DI FUNZIONAMENTO	-20° ~+45°
TEMPO DI RAGGIUNGERE LA LUMINOSITÀ	2S

INDICATORE DELLE PARTI

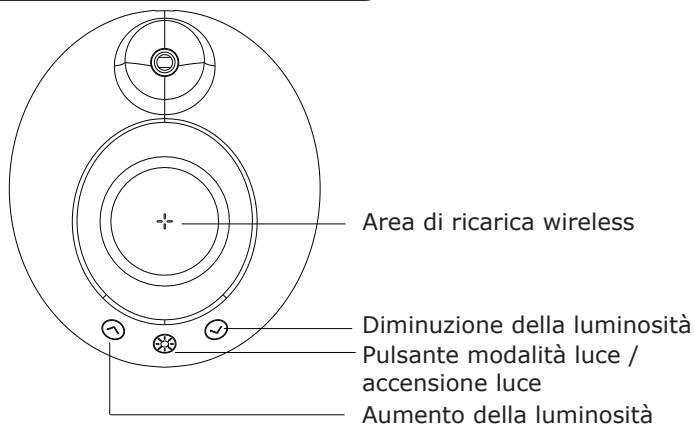

GUIDA OPERATIVA

1. Inserire la porta micro USB nell'ingresso di alimentazione della lampada da tavolo
2. Fare riferimento alle funzioni di ciascun tasto descritti nella pagina precedente (Caratteristiche principali) per utilizzare la lampada. È necessario premere brevemente il tasto per regolare le funzioni, ad eccezione dell'aumento e della diminuzione della luminosità che richiedono una pressione prolungata.
3. Quando si utilizza la funzione di ricarica wireless, posizionare i telefoni con ricevitore Qi nell'area di ricarica wireless. A questo punto, l'indicatore di ricarica wireless si accende e lampeggia per indicare che la ricarica wireless è attiva. L'indicatore si spegne quando il telefono viene rimosso.

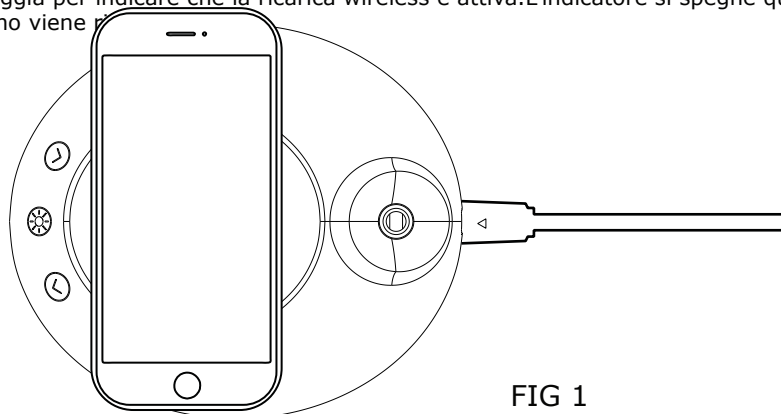

FIG 1

PRECAUZIONI PER L'USO

1. Si prega di non posizionare la lampada su superfici ad alta temperatura e di non utilizzarla in ambienti infiammabili o umidi per evitare guasti, cortocircuiti, ecc.
2. L'adattatore deve funzionare nell'intervallo specificato.
3. Posizionare la base della lampada da tavolo su una base stabile prima di regolare il braccio.
4. La testa della lampada da tavolo può essere regolata soltanto fino ad una certa angolazione. Fare attenzione a non ruotare la testa della lampada oltre l'angolo di regolazione per evitare di danneggiare la lampada.

MANUTENZIONE

1. Si prega di pulire la lampada una volta ogni due mesi per mantenerla liscia e luminosa.
2. Pulire la polvere con un panno per la pulizia e acqua.
3. Per le macchie ostinate, utilizzare un panno per la pulizia ed acqua e sapone.
4. Non pulire la lampada con liquidi altamente volatili e altamente corrosivi che potrebbero causare scolorimento o danneggiare la lampada.
5. Per garantire l'utilizzo effettivo, utilizzare un adattatore DC5V / 3A e un cavo di buona qualità.
6. È possibile utilizzare contemporaneamente soltanto due delle tre funzioni della lampada di ricarica wireless, uscita USB e lampada da tavolo.
7. Si prega di tenere il prodotto lontano da acqua o altri liquidi
8. Disattivare l'alimentazione prima della pulizia.

WEEE Number: 80133970

HASZNÁLATI UTASÍTÁS

LED ASZTALI LÁMPA VEZETÉK NÉLKÜLI TÖLTŐVEL



SKU: 8604



SKU: 8605

BEVEZETÉS ÉS GARANCIA

Köszönjük, hogy választotta és megvásárolta a V-TAC terméket. V-TAC nyújtja Önnek a legjobb szolgáltatást. Kérjük, a szerelés előtt figyelmesen olvassa el ezeket az utasításokat és óvja ezt a kézikönyvet későbbi használatra. Ha további kérdései vannak, kérjük, forduljon forgalmazójához vagy helyi eladójához, akitől megvásárolta a terméket. Ők képztettek és készek a legjobb szolgálatra. A jótállás a vásárlás napjától számítva 2 évig érvényes. A garancia nem vonatkozik a helytelen szerelés vagy az abnormális kopás okozta károkra. A cég nem vállal semmilyen garanciát a felület károsodásáért, a termék helytelen eltávolításáért és szereléséért. Ez a termék garanciája csak a gyártási hibákra vonatkozik.

A vezeték nélküli töltésű asztali lámpa ez egy intelligens termék. LED-forrással tervezték, ami a legfejlettebb világítástechnika egyenletes és lágy, nagy hatásfokú és CRI, fejlett állandó áram és villogásmentes a szeme védelme érdekében. A 135 fokra forgató fejjel és a 90 fokra forgató karral a lámpa szinte minden helyzetet képes elérni, amelyet csak elképzélhet. Ezenkívül beépített vezeték nélküli töltővel rendelkezik, amely kompatibilis minden Qi-szabványos telefonnal és eszközzel. Be van építve az USB kimeneti funkcióval, amely sokkal könnyebbé teszi a töltést

FIGYELEM

- Kérjük, a szerelés megkezdése előtt kapcsolja ki az áramellátást és olvassa el ezt az útmutatót.
- Ennek a lámpatestnek a fényforrása nem cserélhető ki, amikor a fényforrás eléri az élettartamát, az egész lámpatestet ki kell cserélni.



Ez a jelölés azt jelzi, hogy a terméket nem szabad más háztartási hulladékkal együtt megsemmisíteni

CSOMAG TARTALMA

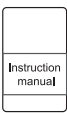
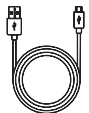
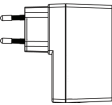
 <p>Vezeték nélküli töltő asztali lámpa (1db)</p>	 <p>Felhasználói kézikönyv (1db)</p>	 <p>USB töltőkábel (1db)</p>	 <p>3A adapter mellékelve (1db)</p>
--	---	---	--

MŰSZAKI ADATOK

Modell	VT-7705
MINŐSÍTÉS BEVITELE	DC:5V/3A
BEMENETI TELJESÍTMÉNY	AC: 100-240V, 50/60Hz
SZÍNHŐMÉRSÉKLET	2700K- 6500K
CRI	>80
FÉNYERŐ TOMPÍTÁS	3 szint
USB KIMENET	5V, 0.8A (4W)
MEGVILÁGÍTÁS	800 LM
HOSSZÚ ÉLET	20 000 óra
VEZETÉK NÉLKÜLI TÖLTÉSI KIMENET	5V, 1A (5W)
BE / KI CIKLUS	>10 000
MŰKÖDÉSI HŐMÉRSÉKLET	-20° ~+45°
FÉNYERŐ ELÉRÉSÉHEZ SZÜKSÉGES IDŐ	2S

ALKATRÉSZEK JELZŐJE

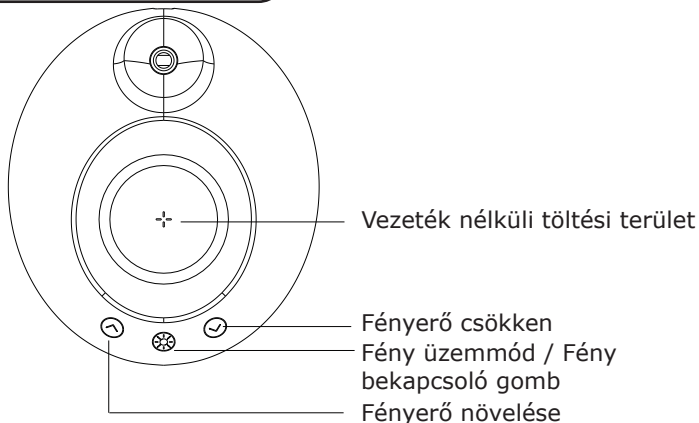

KEZELÉSI ÚTMUTATÓ

1. Helyezze a mikro USB-portot az asztali lámpa tápegységébe
2. A lámpa használatához tekintse meg az előző oldalon található funkcióit (Általános jellemzők). Rövid nyomásra van szükség a funkciók beállításához, kivéve, a fényerő növeléséhez és csökkentéséhez hosszabb ideig kell nyomni.
3. A vezeték nélküli töltési funkció használatakor helyezze a Qi vevővel rendelkező telefonokat a vezeték nélküli töltőterületre. Ekkor a vezeték nélküli töltésjelző bekapcsol és villog, jelezve, hogy a vezeték nélküli töltés be van kapcsolva. A kijelző a telefon eltávolítása után kialszik.

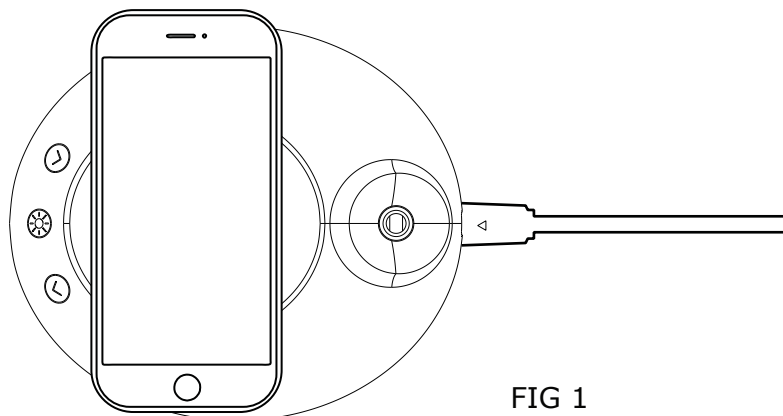

FIG 1

A MŰVELETTEL KAPCSOLATOS FIGYELMEZTETÉSEK

1. Kérjük, ne helyezze a lámpát magas hőmérsékletű felületekre, és ne használja gyúlékony vagy nedves környezetben a meghibásodás, rövidzárlat, stb. elkerülése érdekében.
2. Az adapternek speciális tartományban kell lennie.
3. Helyezze az asztali lámpa alját stabil alapra, miközben beállítja a karját.
4. Az asztali lámpa feje csak bizonyos szögig állítható. A lámpa károsodásának elkerülése érdekében ügyeljen arra, hogy a lámpa fejét ne állítsa a beállítási szögön túl.

KARBANTARTÁS

1. Kérjük, kéthavonta egyszer tisztítsa meg a lámpát, hogy egyenletes és ragyogó legyen a világítása.
2. A por tisztításához használjon tisztító kendőt és vizet
3. A piszkos nyomokhoz használjon tisztító kendőt és szappanos vizet.
4. Kérjük, ne tisztítsa a lámpát nagyon illékony és erősen korrozív folyadékkal, ami elszíneződhet vagy károsíthatja a lámpát.
5. Az eredmény biztosításához használjon DC5V / 3A adaptert és jó minőségű kábelt
6. A vezeték nélküli töltés három funkciója között, az USB kimenet és az asztali lámpa. Csak két funkció használható egyszerre.
7. Kérjük, tartsa távol víztől vagy más folyadéktól
8. Tisztítás előtt kapcsolja ki az áram ellátást

BEDIENUNGSANLEITUNG

LED-TISCHLAMPE MIT KABELLOSEM LADEGERÄT



SKU: 8604



SKU: 8605

INFÜHRUNG UND GEBRAUCHSANWEISUNG

Wir danken Ihnen, dass Sie ein V-TAC ausgesucht und gekauft haben. V-TAC wird Ihnen die besten Dienste erweisen. Lesen Sie, bitte, diese Gebrauchsanweisung vor der Montage aufmerksam durch und halten Sie sie für Auskünfte in der Zukunft parat. Sollten Sie weitere Fragen haben, kontaktieren Sie, bitte, unseren lokalen Händler oder Verkäufer, von dem Sie das Produkt gekauft haben. Sie sind ausgebildet und bereit Sie auf die bestmögliche Art und Weise zu unterstützen. Die Gewährleistungsfrist beträgt 2 Jahre ab dem Kaufdatum. Die Gewährleistung bezieht sich nicht auf Schäden, die durch unsachgemäße Montage oder ungewöhnliche Abnutzung und Verschleiß verursacht worden sind. Das Unternehmen gewährt keine Garantie für durch unsachgemäßen Produktabbau oder unsachgemäße Montage entstandene Schäden an jeglichen Oberflächen. Diese Gewährleistung gilt nur für Herstellungsmängel.

Die Tischlampe mit kabellosem Ladegerät ist ein intelligentes Produkt. Sie ist mit einer LED-Quelle ausgestattet, der fortschrittlichsten Beleuchtungstechnologie mit gleichmäßigem und weichem Licht, hoher Effizienz und Farbwiedergabeindex, mit Gleichstrom und ohne Flimmern zum Schutz der Augen. Mit einem 135-Zoll-drehbaren Kopf und einem 90-Zoll-drehbaren Arm kann die Lampe nahezu jede erdenkliche Position erreichen. Sie hat auch ein eingebautes kabelloses Ladegerät, das mit allen Telefonen und Geräten gemäß dem Qi-Standard kompatibel ist. Sie verfügt über eine integrierte USB-Ausgangsfunktion, die das Aufladen erheblich erleichtert.

ACHTUNG

- Bitte schalten Sie die Stromversorgung aus und lesen Sie diese Anleitung, bevor Sie mit der Installation beginnen.
- Die Lichtquelle dieser Leuchte ist nicht austauschbar. Wenn die Lebensdauer der Lichtquelle abgelaufen ist, muss die gesamte Leuchte ausgetauscht werden.



Diese Kennzeichnung weist darauf hin, dass dieses Produkt nicht mit anderen Haushaltsabfällen entsorgt werden darf.

PACKUNGSGEHALT

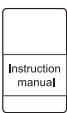
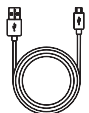
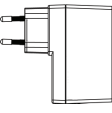
 <p>Schreibtischlampe mit kabelloser Aufladung (1 Stk)</p>	 <p>Bedienungsanleitung (1 Stk)</p>	 <p>USB-Ladekabel (1 Stk)</p>	 <p>3A Adapter inkl (1 Stk)</p>
---	--	--	--

TECHNISCHE DATEN

MODELL	VT-7705
EINGANGSKENNDATEN	DC:5V/3A
EINGANGSLEISTUNG	AC: 100-240V, 50/60Hz
FARBTEMPERATUR	2700K- 6500K
CRI (Farbwiedergabeindex)	>80
HELLIGKEIT DER DIMMUNG	3 NIVEAUS
USB AUSGANG	5V, 0.8A (4W)
BELEUCHTUNGSSTÄRKE	800 LM
DAUERHAFTIGKEIT	20,000 STUNDEN
KABELLOSES LADEN OUTPUT	5V, 1A (5W)
EIN/AUS ZYKLEN	>10,000
BETRIEBSTEMPERATURBEREICH	-20° ~+45°
ZEIT, DIE HELLIGKEIT ZU ERREICHEN	2S

INDIKATOR DER TEILE

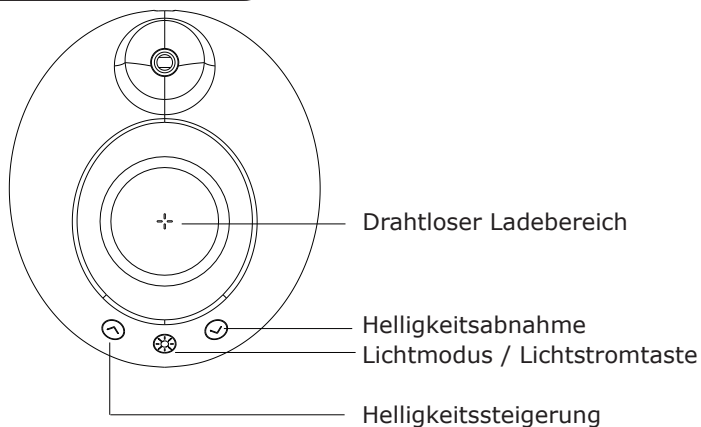

BEDIENERFÜHRUNG

1. Stecken Sie den Micro-USB-Anschluss in die Tischleuchte
2. Machen Sie sich mit den Funktionen der einzelnen Lampenfunktionstasten vertraut, die auf der vorherigen Seite beschrieben wurden (Grundfunktionen). Zum Einstellen der einzelnen Funktionen Drücken Sie die Taste kurz. Wenn Sie die Helligkeit erhöhen oder verringern möchten, müssen Sie länger drücken.
3. Wenn Sie die kabellose Ladefunktion verwenden, legen Sie die Qi-Mobilteile auf das Bereich für die kabellose Stromversorgung. Die Anzeige für die drahtlose Stromversorgung leuchtet auf und blinkt, um anzuzeigen, dass die drahtlose Stromversorgung eingeschaltet ist (ON). Die Anzeige erlischt, wenn das Handy entfernt wird.

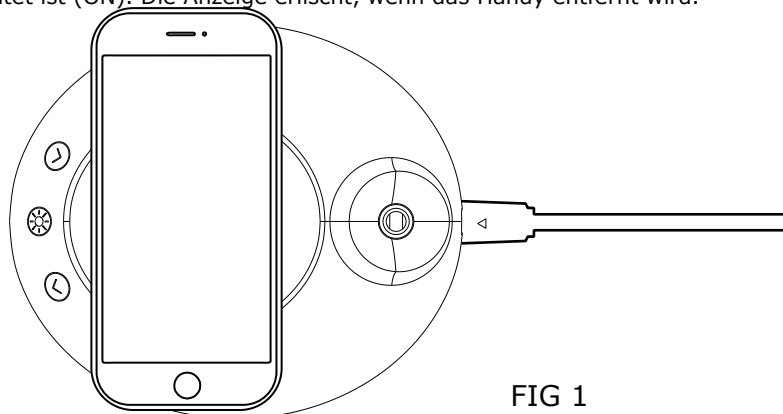

FIG 1

BETRIEBS-VORSICHTSMASSNAHMEN

1. Stellen Sie die Lampe nicht auf Oberflächen mit hohen Temperaturen und verwenden Sie sie nicht in brennbaren oder feuchten Umgebungen, um Störungen, Kurzschlüsse usw. zu vermeiden.
2. Der Adapter muss im angegebenen Bereich arbeiten.
3. Stellen Sie den Sockel der Tischlampe auf eine stabile Basis, bevor Sie den Arm einstellen.
4. Der Lampenkopf der Tischlampe kann nur bis zu einem bestimmten Winkel eingestellt werden. Achten Sie darauf, den Lampenkopf nicht über den Einstellwinkel hinaus umzukippen, um Schäden an der Lampe zu vermeiden.

INSTANDHALTUNG

1. Bitte reinigen Sie die Lampe alle zwei Monate, um sie glatt und hell zu halten.
2. Reinigen Sie den Staub mit einem Reinigungstuch und Wasser.
3. Verwenden Sie für schmutzige Flecken Reinigungstuch und Seifenlauge.
4. Bitte reinigen Sie die Lampe nicht mit hochflüchtigen und stark korrosiven Flüssigkeiten, die zu Verfärbungen oder Beschädigungen der Lampe führen können.
5. Verwenden Sie einen DC5V/3A-Adapter und ein qualitativ hochwertiges Kabel, um den Effekt nutzen zu können.
6. Unter den drei Funktionen des kabellosen Ladens, des USB-Ausgangs und der Schreibtischlampe können nur zwei Funktionen gleichzeitig verwendet werden.
7. Bitte halten Sie es von Wasser oder anderen Flüssigkeiten fern.
8. Schalten Sie das Gerät aus, bevor Sie es reinigen.

MANUAL DE INSTRUCCIONES

LÁMPARA LED DE ESCRITORIO CON CARGADOR INALÁMBRICO



SKU: 8604



SKU: 8605

INTRODUCCIÓN Y GARANTÍA

Le agradecemos que ha elegido y adquirido la V-TAC. V-TAC le servirá del mejor modo posible. Pedimos que antes de comenzar la instalación lea atentamente las presentes instrucciones y las guarde en un lugar adecuado para consultas próximas. En caso de dudas o preguntas, póngase, por favor, en contacto con el representante o suministrador más cercano de quien ha comprado el producto. Él será debidamente instruido y dispuesto para atenderle de la mejor manera posible. La garantía tendrá una duración de 2 años, contados a partir de la fecha de la compra. La garantía no será aplicable a daños ocasionados por instalación incorrecta o gasto inhabitual. La empresa no otorgará garantía para daños de superficies de cualquier tipo generados por su eliminación e instalación incorrectas. La garantía cubrirá solo defectos de producción de fábrica.

La lámpara de escritorio con cargador inalámbrico es un producto inteligente. Está proyectada con una fuente LED que es la tecnología de iluminación más avanzada con luz uniforme y suave, alta eficiencia y alto IRC (índice de reproducción cromática), con CC y sin parpadeo para proteger los ojos. Con cabeza que gira a 135° y brazo a 90°, la lámpara puede alcanzar casi cualquier posición que desee. También tiene un cargador inalámbrico incorporado que es compatible con todos los teléfonos y dispositivos conforme el estándar Qi. Integrado con un puerto de salida USB, lo que hace que sea aún más fácil de cargar.

CUIDADO

- Apague la alimentación y lea estas instrucciones antes de empezar la instalación.
- La fuente de luz de esta iluminación no es intercambiable; Cuando llega al final de su vida útil, se debe reemplazar toda la iluminación.



Este símbolo indica que este producto no debe desecharse con los residuos domésticos.

CONTENIDO DEL EMBALAJE

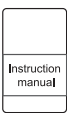
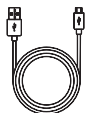
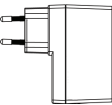
 <p>Lámpara de escritorio con carga inalámbrica (1 unidad)</p>	 <p>Guía de usuario (1 unidad)</p>	 <p>Cable de carga USB (1 unidad)</p>	 <p>Adaptador 3A (1 unidad)</p>
---	---	--	--

DATOS TÉCNICOS

MODELO	VT-7705
PARÁMETROS DE ENTRADA NOMINALES	DC: 5V/3A
POTENCIA DE ENTRADA	AC: 100-240V, 50/60Hz
TEMPERATURA DE COLOR	2700K- 6500K
IRC	>80
REDUCCIÓN DEL BRILLO	3 NIVELES
SALIDA USB	5V, 0.8A (4W)
ILUMINACIÓN	800 LM
DURABILIDAD	20,000 HORAS
SALIDA DE CARGA INALÁMBRICA	5V, 1A (5W)
CICLO DE ENCENDIDO/APAGADO	>10,000
TEMPERATURA DE OPERACIÓN	-20° ~+45°
TIEMPO DE ALCANZAR EL BRILLO	2S

INDICADOR DE PIEZAS

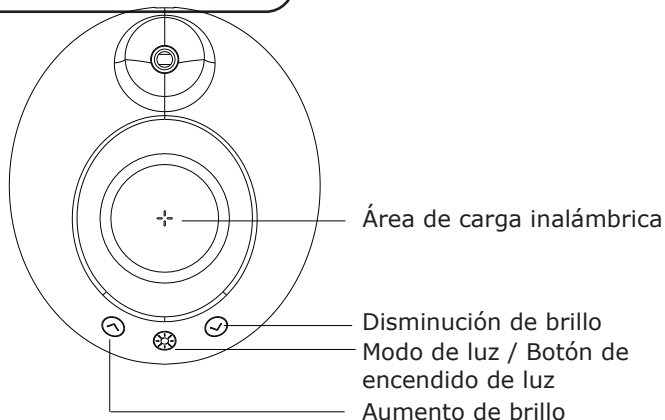

MANUAL DE OPERACIONES

1. Coloque el puerto micro USB en la entrada de alimentación de la lámpara de escritorio
2. Consulte las funciones de cada botón en la página anterior (Esquema) para usar la lámpara. Se requiere una pulsación corta para ajustar las funciones, excepto que el aumento y la disminución del brillo necesitan una pulsación larga.
3. Cuando utilice la función de carga inalámbrica, coloque los teléfonos con receptor Qi en el área de carga inalámbrica. En este momento, el indicador de carga inalámbrica se enciende y parpadea para indicar que la carga inalámbrica está ENCENDIDA. El indicador se apaga una vez que se retira el teléfono.

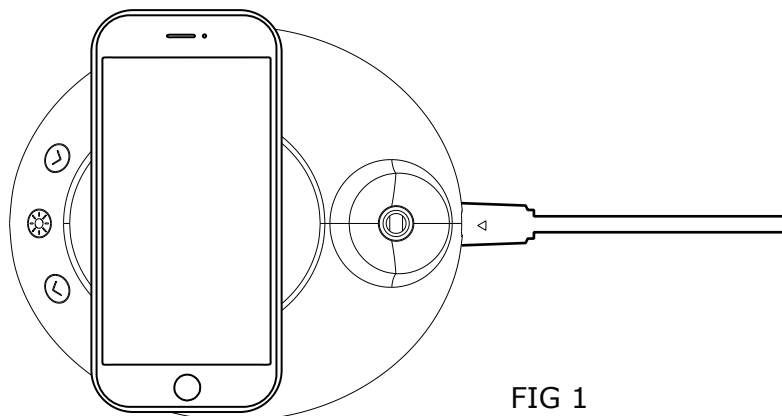

FIG 1

ADVERTENCIAS PARA EL TRABAJO

1. No coloque la lámpara sobre superficies que atingen altas temperaturas, y no la use en ambientes inflamables o húmedos para evitar daños, cortocircuitos, etc.
2. El adaptador debe funcionar dentro del rango especificado.
3. Coloque la base de la lámpara de escritorio sobre una base estable antes de ajustar el brazo.
4. La cabeza de la lámpara de escritorio solo se puede ajustar en ciertos ángulos. Tenga cuidado de no girar la cabeza de la lámpara en un ángulo fuera del rango de ajuste para evitar que la dañe.

MANTENIMIENTO

1. Limpie la lámpara una vez cada dos meses para mantener su suavidad y brillo.
2. Use solo un paño de limpieza y agua para limpiar el polvo.
3. En caso de mucha suciedad, utilice un paño de limpieza y agua con jabón.
4. No limpie la lámpara con líquidos altamente volátiles o altamente corrosivos, ya que esto puede causar decoloración o daños a la lámpara.
5. Para utilizar el efecto, utilice un adaptador DC5V / 3A y un cable de alta calidad.
6. Puede usar a la vez solo dos de las tres funciones de carga inalámbrica, salida USB y lámpara de mesa.
7. Proteja el producto del agua y otros líquidos.
8. Apague la energía antes de limpiar.

MANUEL D'INSTRUCTIONS

LAMPE DE BUREAU À LED AVEC CHARGEUR SANS FIL



SKU: 8604



SKU: 8605

INTRODUCTION & GARANTIE

Merci d'avoir choisi et acheté un produit à V-TAC. V-TAC vous offrira le meilleur. Veuillez lire attentivement ces instructions avant de commencer l'installation et conservez ce manuel à portée de main pour référence ultérieure. Si vous avez d'autres questions, veuillez contacter notre distributeur ou le fournisseur local auprès duquel vous avez acheté le produit. Ils sont formés et prêts à vous servir au mieux. La garantie est valable pour une période de 2 ans à compter de la date d'achat. La garantie ne s'applique pas à des dommages causés par une installation incorrecte ou une usure anormale. La société ne donne aucune garantie pour des dommages causés à une surface en raison d'un enlèvement et d'une installation incorrects du produit. Ce produit est couvert par une garantie pour des défauts de fabrication seulement

La lampe de bureau à chargement sans fil est un produit intelligent. Conçue avec une source LED qui est la technologie d'éclairage la plus avancée, à lumière uniforme et douce, à haute efficacité et indice CRI, à courant constant et sans scintillement pour protéger vos yeux. Avec une tête pivotante à 135° et un bras pivotant à 90°, la lampe peut atteindre presque toutes les positions que vous pouvez imaginer. Elle est également dotée d'un chargeur sans fil intégré, compatible avec tous les téléphones et appareils selon la norme Qi. Elle est dotée d'une fonction intégrée de sortie USB qui rend le chargement beaucoup plus facile

ATTENTION:

- Veuillez mettre hors tension et lire ces instructions avant de commencer l'installation.
- La source lumineuse de ce luminaire n'est pas remplaçable, lorsque la source lumineuse atteint sa fin de vie, le luminaire entier doit être remplacé.



Ce marquage indique que ce produit ne doit pas être jeté avec d'autres déchets ménagers.

CONTENU DE L'EMBALLAGE

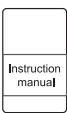
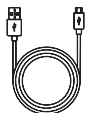
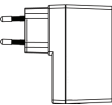
 <p>Lampe de bureau à chargement sans fil (1 pce)</p>	 <p>Manuel de l'utilisateur (1 pce)</p>	 <p>Câble de chargement USB (1 pce)</p>	 <p>Adaptateur 3A inclus (1 pce)</p>
--	--	--	---

DONNÉES TECHNIQUES

MODÈLE	VT-7705
PARAMÈTRES D'ENTRÉE NOMINALES	DC:5V/3A
PUISSANCE D'ENTRÉE	AC : 100-240V, 50/60Hz
TEMPÉRATURE DE COULEUR	2700K- 6500K
CRI	>80
DIMINUTION DE LA LUMINOSITÉ	3 NIVEAUX
SORTIE USB	5V, 0.8A (4W)
ÉCLAIREMENT	800 LM
LONGUE DURÉE	20 000 HEURES
SORTIE DE CHARGE SANS FIL	5V, 1A (5W)
CYCLE DE MISE EN MARCHÉ/ARRÊT	>10,000
TEMPÉRATURE DE FONCTIONNEMENT	-20° ~+45°
TEMPS D'ATTEINDRE LA LUMINOSITÉ	2S

INDICATEUR DES PIÈCES

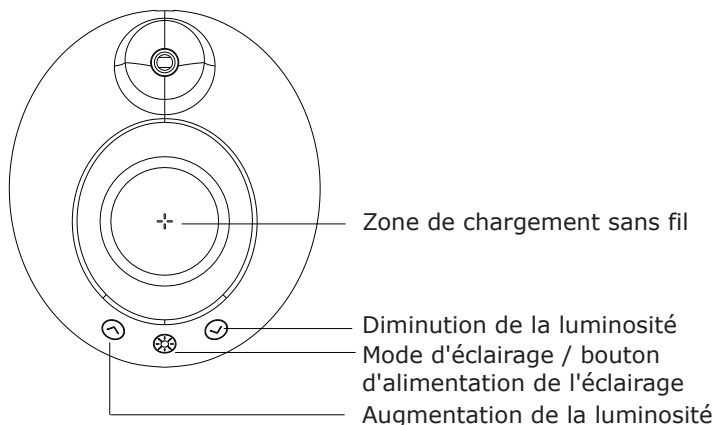

GUIDE D'OPÉRATION

1. Mettez le port micro-USB dans l'entrée d'alimentation de la lampe de bureau
2. Consultez les fonctions de chaque bouton de la page précédente (caractéristiques principales) pour utiliser la lampe. Il est nécessaire d'appuyer brièvement pour régler les fonctions sauf les cas d'augmentation et diminution de la luminosité pour lesquels il faudra appuyer longuement.
3. Lorsque vous utilisez la fonction de recharge sans fil, placez les téléphones à récepteur Qi sur la zone de recharge sans fil. Alors, le voyant de recharge sans fil s'allume et commence à clignoter pour indiquer que la charge sans fil est en marche (ON). Le voyant s'éteint après que le téléphone est enlevé.

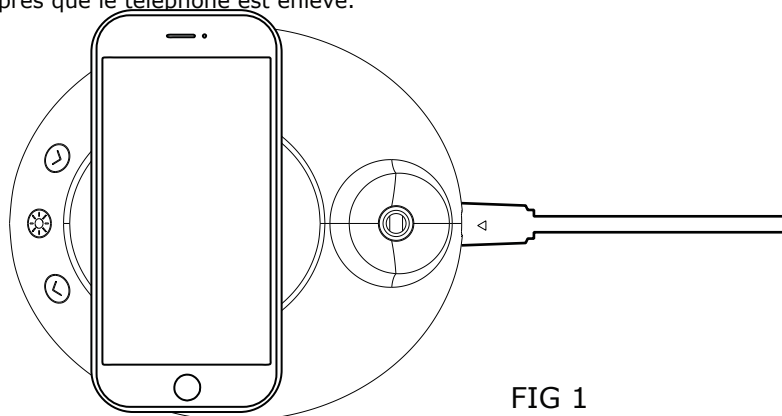

FIG 1

PRÉCAUTIONS D'EXPLOITATION

1. Veuillez ne pas placer la lampe sur des surfaces à haute température, et ne pas l'utiliser dans un environnement inflammable ou humide pour éviter les pannes, les courts-circuits, etc.
2. L'adaptateur doit fonctionner sous la gamme prescrite.
3. Placez la base de la lampe de bureau sur une base stable avant d'ajuster le bras.
4. La tête de la lampe de bureau ne peut être réglée que jusqu'à un certain angle. Veuillez à ne pas renverser la tête de lampe au-delà de l'angle de réglage afin d'éviter d'endommager la lampe.

ENTRETIEN

1. Veuillez nettoyer la lampe une fois tous les deux mois pour qu'elle reste lisse et brillante.
2. Utilisez un chiffon de nettoyage et de l'eau pour nettoyer la poussière
3. Pour les marques sales, veuillez utiliser un chiffon de nettoyage et de la mousse de savon.
4. Veuillez ne pas nettoyer la lampe avec un liquide très volatil et très corrosif qui pourrait la décolorer ou l'endommager.
5. Pour garantir l'effet d'utilisation, veuillez utiliser un adaptateur DC5V/3A et un câble de bonne qualité
6. Parmi les trois fonctions du chargement sans fil, la sortie USB et la lampe de bureau, seules deux fonctions peuvent être utilisées en même temps.
7. Veuillez tenir le produit à l'écart de l'eau ou de tout autre liquide
8. Éteindre l'objet avant de le nettoyer

UPUTE ZA UPORABU

STOLNA LED SVJETILJKA S BEŽIČNIM PUNJAČEM



SKU: 8604



SKU: 8605

UVOD I JAMSTVO

Hvala vam, što ste odabrali i kupili tvrtke Vi-Tek (V-TAC). Vi-Tek (V-TAC) će va poslužiti na najbolji mogući način. Molimo, pažljivo pročitajte ove upute prije instalacije i spremite upute za buduću uporabu. Ako imate dodatnih pitanja, molimo obratite se našemprodavaču ili lokalnom trgovcu gdje ste kupili ovaj proizvod. Oni su osposobljeni i spremni vam pomognu na najbolji način. Jamstvo za ovaj proizvod vrijedi za razdoblje od 2 godine, računajući od dana kupnje. Jamstvo se ne odnosi na štetu, nastalu nepravilnom ugradnjom ili neuobičajenim habanjem. Tvrtka ne jamči za štete koje nastanu po bilo kojoj površini proizvoda, zbog nepravilne demontaže odnosno i ugradnje proizvoda. Jamstvo za ovaj proizvod dano je samo za nedostatke koji su nastali samo tijekom njegove proizvodnje.

Stolna svjetiljka s bežičnim punjačem je inteligentan proizvod. Razrađena je s LED izvorom, što je najnaprednija tehnologija osvjetljenja s ujednačenim i mekim svjetlom, visokom učinkovitošću i CRI indeksom, s istosmjernom strujom i bez treperenja, za bolju zaštitu očiju. Okretanjem glave za 135° i 90° u ramenu, svjetiljka može doseći gotovo bilo koji željeni položaj. Također ima ugrađeni bežični punjač koji je kompatibilan sa svim Qi-standardnim telefonima i uređajima. Ima integriranu izlaznu funkciju za USB izlaz, što uveliko olakšava punjenje.

OPREZ

- Molimo pročitajte ove upute i isključite napajanje prije početka ugradnje.
- Svjetlosno tijelo ove svjetiljke nije zamjenjiv. Kada svjetlosno tijelo dođe do kraja života, treba zamijeniti cijelu svjetiljku.



Ova oznaka ukazuje da se ovaj proizvod ne smije odlagati s drugim kućnim otpadom.

SADRŽAJ PAKETA

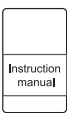
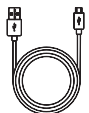
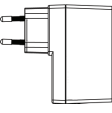
 <p>Stolna svjetiljka za bežično napajanje (1 komad)</p>	 <p>Korisnički priručnik (1 komad)</p>	 <p>USB kabel za punjenje (1 komad)</p>	 <p>Uključen adapter 3A (1 komad)</p>
---	---	--	--

TEHNIČKI PODACI

MODEL	VT-7705
ULAZNI PARAMETRI	DC:5V/3A
ULAZNA STRUJA	AC: 100-240V, 50/60Hz
TEMPERATURA BOJA	2700K- 6500K
CRI	>80
SMANJENJE SVJETLOSTI	3 LEVELS
USB IZLAZ	5V, 0.8A (4W)
OSVJETLJENOST	800 LM
TRAJNOST	20,000 HOURS
IZLAZ ZA BEŽIČNO PUNJENJE	5V, 1A (5W)
UKLJUČENJE / ISKLJUČENJE	>10,000
RADNA TEMPERATURA	-20° ~+45°
VRIJEME ZA DOSTIZANJE SJAJINE	2S

POKAZATELJ DIJELOVA

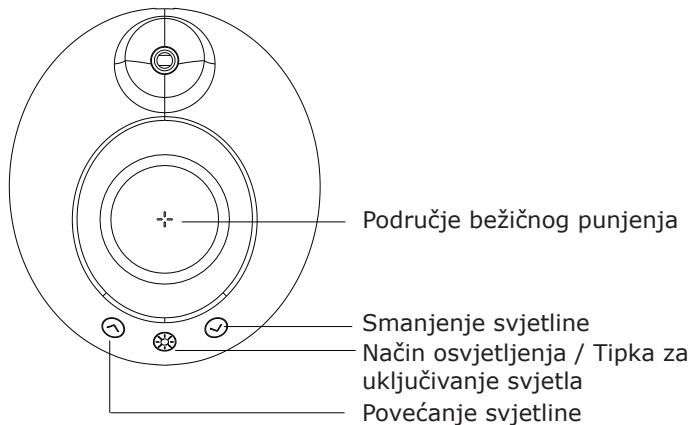

OPERATIVNI VODIČ

1. Umetnite mikro USB priključak u izlaz za mrežu stolne svjetiljke
2. Upoznajte funkcije svakog gumba za funkcioniranje svjetiljke, opisane na prethodnoj stranici (Osnovne značajke). Za podešavanje pojedinih značajki potrebno je kratko da pritisnete gumb. Kada želite povećati ili smanjiti razinu svjetlosti, morate pritisnuti duže vrijeme.
3. Kada koristite značajku bežičnog punjenja, postavite telefone sa Qi slušalicama na područje koja je namijenjena za bežično punjenje. Tada se indikator bežičnog punjenja uključuje i treperi, što znači, da je bežično punjenje uključeno (ON). Indikator se isključuje kad uklonite telefon.

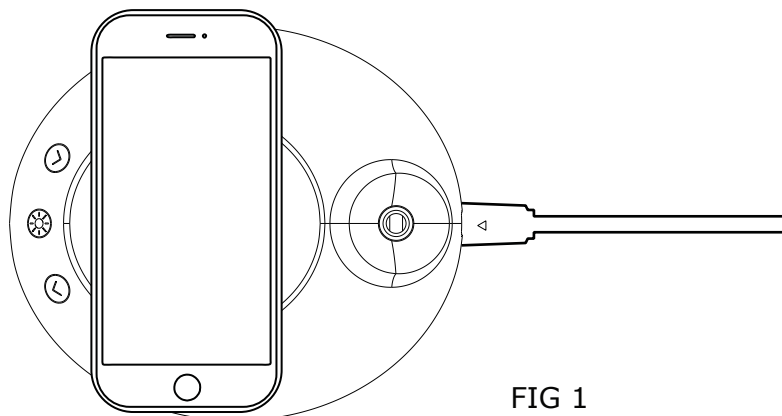

FIG 1

MJERE OPREZA

1. Ne stavljajte žarulju na površine s visokom temperaturom i ne upotrebljavajte ju u zapaljivom ili vlažnom okruženju kako biste izbjegli oštećenja, kratke spojeve itd.
2. Adapter mora biti u specijaliziranom opsegu.
3. Postavite podnožje stolne svjetiljke na stabilnu površinu dok namještate ruku.
4. Glava svjetiljke stolne svjetiljke može se podesiti samo pod određenim kutom. Pazite da glavu žarulje ne prevrnete preko podešenog kuta kako ne biste oštetili žarulju.

ODRŽAVANJE

1. Počistite žarulju jednom u dva mjeseca, kako bi ostala glatka i svijetla.
2. Koristite krpu i vodu za čišćenje prašine
3. Za uklanjanje prljavštine koristite krpu i sapunicu.
4. Ne čistite žarulju visoko hlapljivom i nagrizajućom tekućinom koja bi mogla promijeniti boju ili oštetiti žarulju.
5. Upotrijebite adapter DC5V / 3A i kvalitetni kabel kako biste osigurali efikasniju upotrebu
6. Tri funkcije bežičnog punjenja uključuju USB izlaz i stolnu lampu. Istodobno možete koristiti samo dvije funkcije.
7. Držati podalje od vode ili drugih tekućina
8. Isključite uređaj prije čišćenja

WEEE Number: 80133970

MANUAL DE INSTRUÇÕES

LÂMPADA LED DE MESA COM UM CARREGADOR SEM FIO



SKU: 8604



SKU: 8605

INTRODUÇÃO E GARANTIA

Agradecemos que escolheu e adquiriu o produto da V-TAC. A V-TAC irá servir-lhe da melhor maneira possível. Por favor, leia atentamente estas instruções antes da instalação e mantenha este manual para referência no futuro. Se tiver outras dúvidas, entre em contacto com o nosso revendedor ou comerciante local de quem adquiriu o produto. Eles são formados e estão prontos para lhe serem úteis da melhor maneira possível. A garantia é válida por um período de 2 anos a partir da data de compra. A garantia não se aplica a danos causados devido a uma instalação incorrecta ou desgaste invulgar. A empresa não dá nenhuma garantia por danos de qualquer superfície devido à inadequada remoção e instalação do produto. Este produto tem uma garantia apenas para defeitos de fabricação.

A lâmpada de mesa com um carregador sem fio é um produto inteligente. É projetada com fonte LED que é a mais avançada tecnologia de iluminação com luz uniforme e suave, de alta eficiência e alto CRI (índice de reprodução de cor), com DC e sem cintilação para proteger os seus olhos. Com cabeça que gira a 135° e o braço a 90°, a lâmpada pode chegar a quase qualquer posição que deseje. Além disso, possui um carregador sem fio integrado que é compatível com qualquer dispositivo e telefone conforme o padrão da Qi. Está integrado com função de saída USB que facilita muito o carregamento

ATENÇÃO

- DESLIGAR a alimentação antes de iniciar!
- A fonte de luz desta iluminação não é intercambiável; quando atingir o fim de sua vida útil, toda a luminária deve ser substituída.



Este símbolo indica que este produto não deve ser descartado juntamente com o lixo doméstico

CONTEÚDO DA EMBALAGEM

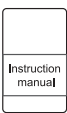
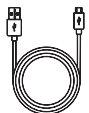
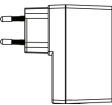
 <p>Lâmpada de mesa com carregamento sem fio (1 unidade)</p>	 <p>Guia do utilizador (1 unidade)</p>	 <p>Cabo de carregamento USB (1 unidade)</p>	 <p>Adaptador 3A (1 unidade)</p>
---	---	---	---

DADOS TÉCNICOS

MODELO	VT-7705
PARÂMETROS DE ENTRADA NOMINAIS	DC:5V/3A
POTÊNCIA DE ENTRADA	AC: 100-240V, 50/60Hz
TEMPERATURA DE COR	2700K- 6500K
CRI	>80
REDUÇÃO DO BRILHO	3 LEVELS
SAÍDA USB	5V, 0.8A (4W)
ILUMINAÇÃO	800 LM
DURABILIDADE	20,000 HOURS
SAÍDA DE CARREGAMENTO SEM FIO	5V, 1A (5W)
CICLO DE LIGAR/DESLIGAR	>10,000
TEMPERATURA DE OPERAÇÃO	-20° ~+45°
TEMPO PARA ATINGIR O BRILHO	2S

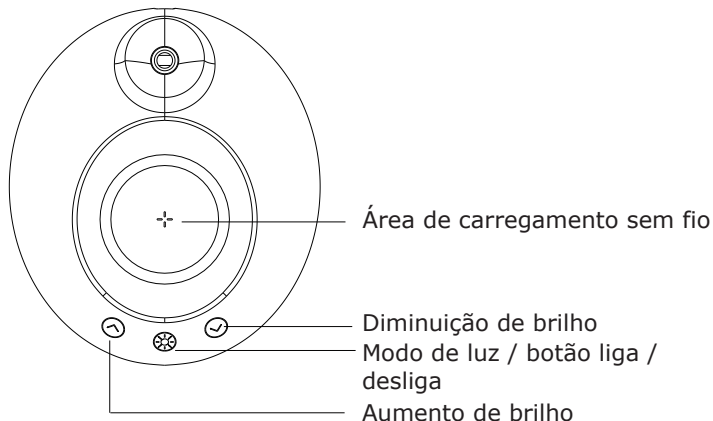
INDICADOR DE PEÇAS**GUIA DE OPERAÇÃO**

1. Insira a porta micro USB na saída da lâmpada de mesa
2. Conheça as funções de cada botão de função da lâmpada descritas na página anterior (Principais características). Para ajustar as funções individuais, pressione o botão brevemente. Quando quiser aumentar ou diminuir o brilho, precisa pressionar por mais tempo.
3. Ao usar a função de carregamento sem fio, coloque os telefones com Qi na área de energia sem fio. Em seguida, o indicador de energia sem fio, acende e pisca, indicando que a energia sem fio está ligada. O indicador desliga quando o telefone for retirado.

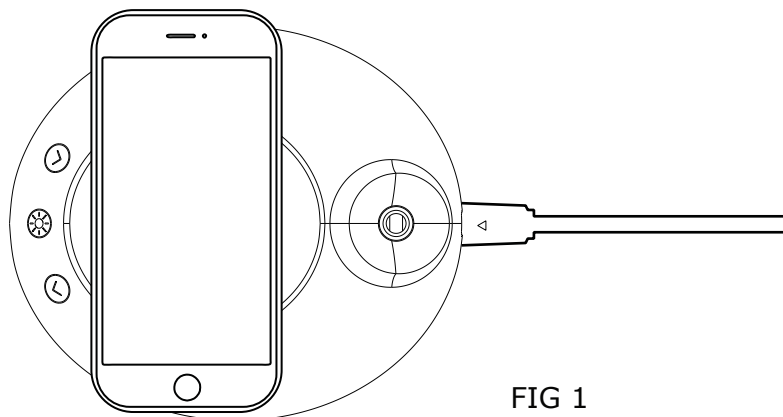

FIG 1

AVISOS PARA A OPERAÇÃO

1. Não coloque a lâmpada em superfícies que alcancem altas temperaturas e não a use em ambientes inflamáveis ou húmidos para evitar danos, curtos-circuitos, etc.
2. O adaptador deve operar dentro do intervalo especificado.
3. Coloque a base da lâmpada de mesa numa base estável antes de ajustar o braço.
4. A cabeça da lâmpada de mesa só pode ser ajustada em determinados ângulos. Tenha cuidado a não girar a cabeça da lâmpada a um ângulo fora da faixa de ajuste para evitar danificá-la.

MANUTENÇÃO

1. Limpe a lâmpada uma vez a cada dois meses para manter a sua suavidade e brilho.
2. Use somente um pano de limpeza e água para limpar o pó.
3. Em caso de muita sujeira, use um pano de limpeza e água com sabão.
4. Não limpe a lâmpada com líquidos altamente voláteis e altamente corrosivos, pois isso pode causar descoloração ou danos à lâmpada.
5. Para usar o efeito, use um adaptador DC5V / 3A e um cabo de alta qualidade.
6. Pode usar ao mesmo tempo apenas duas das três funções de carregamento sem fio, saída USB e lâmpada de mesa.
7. Proteja o produto da água e de outros líquidos.
8. Desligue a alimentação antes de limpar.

INSTRUKCJA UŻYTKOWANIA

LAMPA BIURKOWA LED Z ŁADOWARKĄ BEZPRZEWODOWĄ



SKU: 8604



SKU: 8605

WSTĘP I GWARANCJAD

Dziękujemy za wybór i zakup produktu V-TAC. V-TAC będzie Ci służył najlepiej. Proszę przeczytać tę instrukcję uważnie przed przystąpieniem do zainstalowania i zachować ją do użytku w przyszłości. Jeśli masz jakieś pytania, proszę skontaktować się z naszym Przedstawicielem lub z dystrybutorem, od którego kupiłeś produkt. Oni są przeszkoleni i gotowi udzielić Ci pomocy. Gwarancja ważna jest 2 lata od zakupu. Gwarancja nie obejmuje uszkodzeń wynikających z niewłaściwego zainstalowania lub nadzwyczajnego zużycia. Spółka nie ponosi odpowiedzialności za ewentualne szkody spowodowane na powierzchniach podczas instalacji lub deinstalacji. Gwarancja obejmuje jedynie wady powstałe z przyczyn tkwiących w produkcie.

Lampa biurkowa z bezprzewodowym ładowaniem to inteligentny produkt. Zaprojektowany został ze źródłem LED, które jest najbardziej zaawansowaną technologią oświetleniową z jednolitym i miękkim światłem, wysoką wydajnością i wskaźnikiem CRI, działającym na prądzie stałym i bez migotania, aby chronić oczy. Dzięki obrotowej głowicy z rotacją na 135° i ramieniu z rotacją na 90° lampa jest w stanie osiągnąć prawie każdą pozycję, jaką możesz sobie wyobrazić. Posiada ona również wbudowaną ładowarkę bezprzewodową, która jest kompatybilna z wszystkimi telefonami i urządzeniami w standardzie Qi. Wyposażona w zintegrowane USB z funkcją wyjścia, co znacznie ułatwia ładowanie.

UWAGA

- **WYŁĄCZYĆ** zasilanie przed przystąpieniem do instalacji!
- Źródło światła oprawy oświetleniowej nie jest wymienne; po osiągnięciu końca jego okresu użytkowania należy wymienić całą oprawę świetlniową.



Oznakowanie to wskazuje, że tego produktu nie należy wyrzucać razem z innymi odpadami domowymi.

ZAWARTOŚĆ OPAKOWANIA

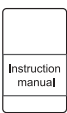
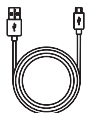
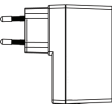
 <p>Lampa biurkowa z bezprzewodowym ładowaniem (1 szt.)</p>	 <p>Instrukcja obsługi (1 szt.)</p>	 <p>Kabel do ładowania USB (1 szt.)</p>	 <p>Adapter 3A (1 szt.)</p>
--	--	--	--

DANE TECHNICZNE

MODEL	VT-7705
ZNAMIONOWE PARAMETRY WEJŚCIOWE	DC: 5V/3A
ZASILANIE WEJŚCIOWE	AC: 100-240V, 50/60Hz
TEMPERATURA BARWOWA	2700K- 6500K
CRI	>80
PRZYCIEMNIANIE JASNOŚCI	3 POZIOMY
WYJŚCIE USB	5V, 0.8A (4W)
NATĘŻENIE OŚWIETLENIA	800 LM
OKRES PRACY	20,000 GODZIN
BEZPRZEWODOWE WYJŚCIE ŁADOWANIA	5V, 1A (5W)
CYKL WŁ. / WYŁ.	>10,000
TEMPERATURA PRACY	-20° ~+45°
CZAS OSIĄGNIĘCIA JASNOŚCI	2S

WSKAŹNIK CZĘŚCI

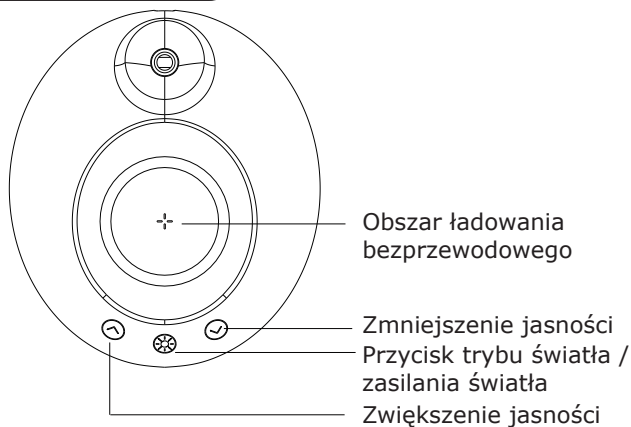

PRZEWODNIK PO OPERACJACH

1. Włóż port micro USB do wyjścia sieciowego lampy biurkowej
2. Poznaj funkcje każdego przycisku funkcjonalnego lampy opisanego na poprzedniej stronie (Najważniejsze cechy). Aby dostosować poszczególne funkcje, naciśnij krótko odpowiedni przycisk. Jeśli chcesz zwiększyć lub zmniejszyć jasność, naciśnij dłużej.
3. Podczas korzystania z funkcji bezprzewodowego ładowania umieść słuchawki Qi w obszarze zasilania bezprzewodowego. Wskaźnik zasilania bezprzewodowego włącza się i miga, wskazując, że zasilanie bezprzewodowe jest włączone (ON). Wskaźnik gaśnie, gdy telefon zostanie oddalony.

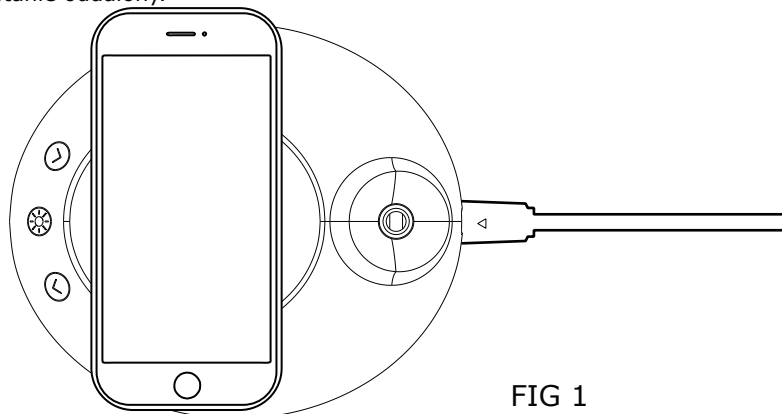

FIG 1

UWAGI DOTYCZĄCE OBSŁUGI

1. Proszę nie umieszczać lampy na powierzchniach o wysokiej temperaturze ani nie używać jej w środowisku łatwopalnym lub wilgotnym, aby uniknąć awarii, zwarcia itp.
2. Adapter musi działać zgodnie z podanym zakresem.
3. Przed rozpoczęciem regulowania pozycji ramienia ustaw podstawę lampy biurkowej na stabilnej powierzchni.
4. Głowicę lampy biurkowej można regulować tylko pod pewnym kątem. Uważaj, aby nie przewrócić głowicy lampy poza możliwym kątem regulacji, aby uniknąć uszkodzenia lampy.

KONSERWACJA

1. Proszę czyścić lampę raz na dwa miesiące, aby światło było równe i jasne.
2. Aby usunąć kurz, użyj ściereczki do czyszczenia i wody.
3. W przypadku mocniejszego zabrudzenia użyj ściereczki do czyszczenia i mydlanej wody.
4. Nie należy czyścić lampy płynem o dużej lotności ani mocnie korozyjnym, który to płyn może spowodować odbarwienie lub uszkodzenie lampy.
5. Aby zapewnić bezproblemowego użytkowania, użyj adaptera DC5V / 3A i dobrej jakości kabla.
6. Z trzech funkcji - ładowania bezprzewodowego, wyjścia USB i lampy biurkowej - w tym samym czasie można używać tylko dwóch funkcji.
7. Trzymaj lampę z dala od wody lub innych płynów.
8. Wyłącz zasilanie lampy przed czyszczeniem.

ΕΓΧΕΙΡΙΔΙΟ ΟΔΗΓΙΩΝ

ΕΠΙΤΡΑΠΕΖΙΑ ΛΑΜΠΑ LED ΜΕ ΑΣΥΡΜΑΤΟ ΦΟΡΤΙΣΤΗ



SKU: 8604



SKU: 8605

ΕΙΣΑΓΩΓΗ - ΕΓΓΥΗΣΗ

Σας ευχαριστούμε για το ότι επιλέξατε και αγοράσατε το προϊόν της ΒΙ-TAK(V-TAC). Η ΒΙ-TAK (V-TAC) θα σας εξυπηρετήσει με τον καλύτερο δυνατό τρόπο. Παρακαλούμε να διαβάσετε προσεκτικά τις οδηγίες μας προτού τοποθετήσετε και διατηρήσετε τις οδηγίες για τη μετέπειτα ενημέρωσή σας. Αν έχετε άλλα ερωτήματα και απορίες, παρακαλούμε να έλθετε σε επαφή με τον προμηθευτή μας ή με τον εγχώριο έμπορο από τον οποίο αγοράσατε το προϊόν. Αυτοί εκπαιδεύτηκαν κατάλληλα και είναι πρόθυμοι να σας εξυπηρετήσουν με τον καλύτερο τρόπο. Η εγγύηση ισχύει για περίοδο 2 ετών από την ημερομηνία της αγοράς. Η εγγύηση δεν εφαρμόζεται σε περίπτωση που προκληθούν ζημιές εξαιτίας λάθους τοποθέτησης ή ασυνήθιστης φθοράς. Η εταιρεία δεν παρέχει εγγύηση για ζημιές σε οποιαδήποτε επιφάνεια εξαιτίας τις λάθους απομάκρυνσης ή τοποθέτησης του προϊόντος. Η εγγύηση του προϊόντος αφορά μόνο τα ελαττώματα της παραγωγής.

Η επιτραπέζια λάμπα με ασύρματο φορτιστή είναι ένα έξυπνο προϊόν. Έχει σχεδιαστεί με πηγλή LED, η οποία είναι η πιο προηγμένη τεχνολογία φωτισμού με ομοιόμορφο και απαλό φως, υψηλή απόδοση και δείκτη CRI, με συνεχές ρεύμα και χωρίς τρεμόπαιγμα για την προστασία των ματιών. Με περιστρεφόμενο κεφάλι σε 135 και ώμο σε 90°, η λάμπα μπορεί να φτάσει σχεδόν σε οποιαδήποτε θέση, που μπορείτε να φανταστείτε. Διαθέτει επίσης έναν ενσωματωμένο ασύρματο φορτιστή που είναι συμβατός με όλα τα τηλέφωνα και τις συσκευές σύμφωνα με το πρότυπο Qi. Διαθέτει ενσωματωμένη λειτουργία εξόδου USB, η οποία διευκολύνει σημαντικά τη φόρτιση.

ΠΡΟΣΟΧΗ

- ΚΛΕΙΣΤΕ την ηλεκτροδότηση προτού αρχίσετε!
- Η φωτεινή πηγή αυτού του φωτιστικού δεν είναι εναλλάξιμη. Όταν φτάσει στο τέλος της διάρκειας ζωής του, πρέπει να αντικατασταθεί ολόκληρο το φωτιστικό σώμα.



Αυτή η σήμανση υποδεικνύει ότι αυτό το προϊόν δεν πρέπει να απορρίπτεται με άλλα οικιακά απορρίμματα.

ΠΕΡΙΕΧΟΜΕΝΟ ΤΗΣ ΣΥΣΚΕΥΑΣΙΑΣ

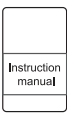
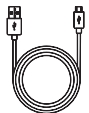
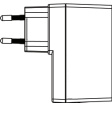
 <p>Επιτραπέζια λάμπα με ασύρματο φορτιστή (1 τεμάχιο)</p>	 <p>Εγχειρίδιο χρήστη (1 τεμάχιο)</p>	 <p>Καλώδιο φόρτισης USB (1 τεμάχιο)</p>	 <p>Προσαρμογέας 3A (1 τεμάχιο)</p>
---	--	---	--

ΤΕΧΝΙΚΑ ΔΕΔΟΜΕΝΑ

ΜΟΝΤΕΛΟ	VT-7705
ΕΛΑΧΙΣΤΕΣ ΠΑΡΑΜΕΤΡΟΙ ΕΙΣΟΔΟΥ	DC: 5V/3A
ΤΑΣΗ ΤΡΟΦΟΔΟΣΙΑΣ ΕΙΣΟΔΟΥ	AC: 100-240V, 50/60Hz
ΘΕΡΜΟΚΡΑΣΙΑ ΧΡΩΜΑΤΟΣ	2700K- 6500K
CRI	>80
ΜΕΙΩΣΗ ΤΗΣ ΦΩΤΕΙΝΟΤΗΤΑΣ	3 ΕΠΙΠΕΔΑ
ΕΞΟΔΟΣ USB	5V, 0.8A (4W)
ΦΩΤΙΣΜΟΣ	800 LM
ΔΙΑΡΚΕΙΑ	20,000 ΩΡΕΣ
ΕΞΟΔΟΣ ΑΣΥΡΜΑΤΗΣ ΦΟΡΤΙΣΗΣ	5V, 1A (5W)
ΚΥΚΛΟΣ ΕΝΕΡΓΟΠΟΙΗΣΗΣ / ΑΠΕΝΕΡΓΟΠΟΙΗΣΗΣ	>10,000
ΘΕΡΜΟΚΡΑΣΙΑ ΛΕΙΤΟΥΡΓΙΑΣ	-20° ~+45°
ΧΡΟΝΟΣ ΕΠΙΤΕΥΞΗΣ ΤΗΣ ΦΩΤΕΙΝΟΤΗΤΑΣ	2S

ΔΕΙΚΤΗΣ ΤΩΝ ΕΞΑΡΤΗΜΑΤΩΝ

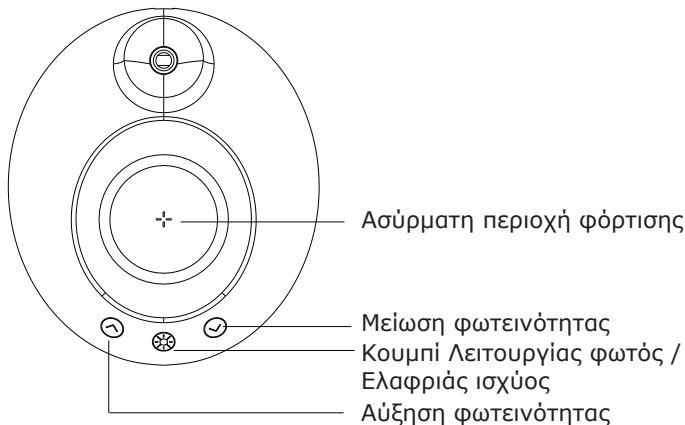

ΟΔΗΓΟΣ ΛΕΙΤΟΥΡΓΙΑΣ

1. Τοποθετήστε τη θύρα μικρο USB στην έξοδο για το δίκτυο της επιτραπέζιας λάμπας
2. Γνωρίστε τις λειτουργίες του κάθε κουμπιού λειτουργίας της λάμπας, που περιγράφονται στην προηγούμενη σελίδα (Βασικά χαρακτηριστικά). Για να ρυθμίσετε τις μεμονωμένες λειτουργίες, πρέπει να πατήσετε σύντομα το κουμπί. Όταν θέλετε να αυξήσετε ή να μειώσετε τη φωτεινότητα, πρέπει να το πατήσετε για μεγαλύτερο χρονικό διάστημα.
3. Όταν χρησιμοποιείτε τη λειτουργία ασύρματης φόρτισης, τοποθετήστε τα κινητά με ακουστικά Qi στην ζώνη ασύρματης τροφοδοσίας. Τότε η ένδειξη ασύρματης τροφοδοσίας ενεργοποιείται και αρχίζει να αναβοσβήνει, υποδεικνύοντας ότι η ασύρματη τροφοδοσία είναι ενεργοποιημένη. Η ένδειξη απενεργοποιείται, όταν αφαιρεθεί το κινητό αφαιρεθεί.

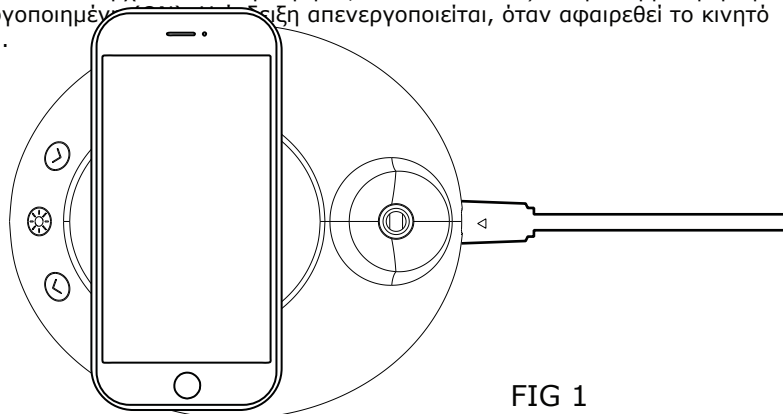

FIG 1

ΠΡΟΕΙΔΟΠΟΙΗΣΕΙΣ ΣΧΕΤΙΚΑ ΜΕ ΤΗ ΧΡΗΣΗ

- Μην τοποθετείτε τη λάμπα σε επιφάνειες που φτάνουν σε υψηλές θερμοκρασίες και μην τη χρησιμοποιείτε σε εύφλεκτα ή υγρά περιβάλλοντα για να αποφύγετε ζημιές, βραχυκυκλώματα κ.λπ.
- Ο προσαρμογέας πρέπει να λειτουργεί στο καθορισμένο εύρος.
- Τοποθετήστε τη βάση της επιτραπέζιας λάμπας σε μια σταθερή επιφάνεια πριν ρυθμίσετε τον ωμό.
- Η κεφαλή της επιτραπέζιας λάμπας μπορεί να ρυθμιστεί μόνο σε ορισμένες γωνίες. Προσέξτε να μην γυρίσετε την κεφαλή της λάμπας υπό γωνία έξω από το εύρος ρύθμισης για να αποφύγετε ζημιά.

ΤΕΧΝΙΚΗ ΣΥΝΤΗΡΗΣΗ

- Καθαρίστε τη λάμπα μία φορά κάθε δύο μήνες για να διατηρήσετε την απαλότητα και τη φωτεινότητά της.
- Καθαρίστε τη σκόνη με πανί καθαρισμού και νερό.
- Σε περίπτωση βαριάς ρύπανσης, χρησιμοποιήστε πανί καθαρισμού και σαπουνόνερο.
- Μην καθαρίζετε τη λάμπα με πολύ πτητικό και πολύ διαβρωτικό υγρό, το οποίο μπορεί να αποχρωματίσει ή να καταστρέψει τη λάμπα.
- Για να μπορείτε να χρησιμοποιήσετε το αποτέλεσμα, χρησιμοποιήστε έναν προσαρμογέα DC5V / 3A και ένα καλώδιο υψηλής ποιότητας.
- Μπορείτε να χρησιμοποιήσετε ταυτόχρονα μόνο δύο από τις τρεις λειτουργίες ασύρματης φόρτισης, εξόδου USB και επιτραπέζιας λάμπας.
- Προστατέψτε το προϊόν από νερό και άλλα υγρά.
- Απενεργοποιήστε το ρεύμα πριν τον καθαρισμό.

MANUAL DE INSTRUCȚIUNI

LAMPĂ DE MASĂ LED CU DISPOZITIV DE ÎNCĂRCARE FĂRĂ FIR



SKU: 8604



SKU: 8605

INTRODUCERE, GARANȚIA

Vă mulțumim că ați ales și v-ați cumpărat acest produs de V-TAC. V-TAC vă va fi de un mare folos, utilizându-l în modul cel mai potrivit posibil. Vă rugăm să citiți aceste instrucțiuni cu atenție, înainte să începeți instalarea, și păstrați-le pentru că s-ar putea să fie necesar să le recitiți. Dacă aveți și alte întrebări, luați legătură cu dealer-ul nostru sau cu comerciantul de la care v-ați achiziționat produsul. Aceștia sunt bine instruiți și întotdeauna sunt disponibili să vă servească în modul cel mai bun posibil. Garanția este valabilă pe un termen de 2 ani din data achiziționării produsului. Garanția însă nu se aplică cu privire la daunele cauzate de instalare incorectă sau care rezultă din uzura anormală de utilizare. Societatea nu acordă garanție pentru daune produse pe suprafețe, indiferent de tipul acestora, care se datorează îndepărtării sau montării incorecte a produsului. Pentru acest produs, garanția se acordă numai pentru defecte de fabricație.

Lampa de masă cu dispozitiv de încărcare fără fir este un produs inteligent. Este proiectată pentru sursă LED, reprezentând cea mai avangardă tehnologie de iluminat cu o lumină uniformă și caldă, având o eficiență mare și un bun indice CRI, funcționând cu curent continuu, fără pâlpâiri, în vederea protejării ochilor. Are un cap care se rotește la 135° și un braț cu rotire la 90°, ceea ce oferă posibilitatea să fie poziționată în orice poziție dorită. De asemenea, aceasta are încorporat un dispozitiv de încărcare fără fir care este compatibil cu toate telefoanele și dispozitivele de standardul Qi. Lampa dispune și de funcția USB ieșire care facilitează considerabil încărcarea.

ATENȚIE

- DECONECTAȚI alimentarea cu energie electrică înainte să începeți instalarea!
- Sursa de lumină a acestui corp de iluminat nu poate fi înlocuit; când ajunge la sfârșitul duratei de funcționare, întregul corp de iluminat trebuie înlocuit.



Acest marcaj arată că acest produs nu trebuie aruncat împreună cu deșeurile menajere.

CONȚINUTUL AMBALAJULUI

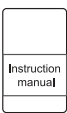
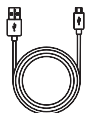
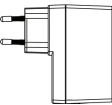
 <p>Lampă de masă cu încărcare fără fir (1 buc.)</p>	 <p>Manualul utilizatorului (1 buc.)</p>	 <p>Cablu USB de încărcare (1 buc.)</p>	 <p>Adaptor de alimentare (1 buc.)</p>
---	---	--	---

DATE TEHNICE

MODELUL	VT-7705
PARAMETRII NOMINALI DE INTRARE	DC: 5V/3A
PUTEREA DE INTRARE	AC: 100-240V, 50/60Hz
TEMPERATURA DE CULOARE	2700K- 6500K
INDEX DE REDARE A CULORILOR (CRI)	>80
REDUCEREA LUMINOZITĂȚII	3 NIVELE
USB IEȘIRE	5V, 0.8A (4W)
GRADUL DE LUMINOZITATE	800 LM
DURATA DE VIAȚĂ	20,000 ORE
IEȘIRE DE ÎNCĂRCARE FĂRĂ FIR	5V, 1A (5W)
CICLU CONECTARE/DECONECTARE	>10,000
TEMPERATURA DE LUCRU	-20° ~+45°
TIMP DE ATINGERE A LUMINOZITĂȚII	2S

INDICAREA PIESELOR

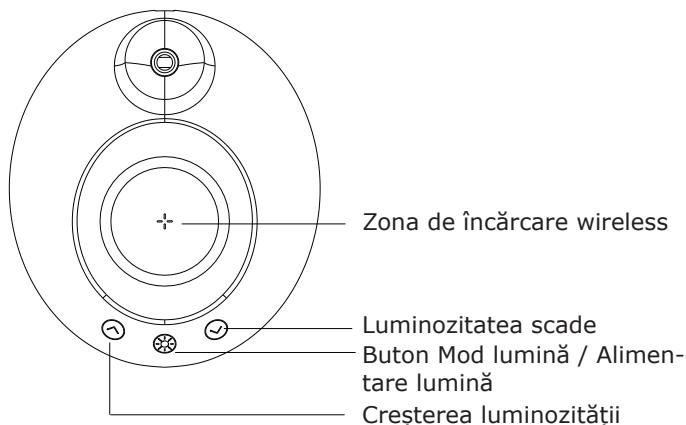

GHID DE OPERARE

1. Puneți portul USB micro în ieșirea pentru rețea a lămpii de masă
2. Examinați funcțiile fiecărui buton în parte pentru funcționarea lămpii, descrise pe pagina precedentă (Caracteristici principale). Pentru reglarea fiecărei funcții în parte, apăsați butonul respectiv. Când doriți să reduceți sau să măriți luminozitatea, trebuie să țineți butonul apăsat mai mult timp.
3. Când folosiți funcția de încărcare fără fir, puneți telefoanele cu cască Qi peste zona de încărcat fără fir. Atunci indicatorul pentru încărcarea fără fir se va conecta și va începe să clipească, indicând astfel că încărcarea fără fir este conectată (ON). Indicatorul se va deconecta când îndepărtați telefonul.

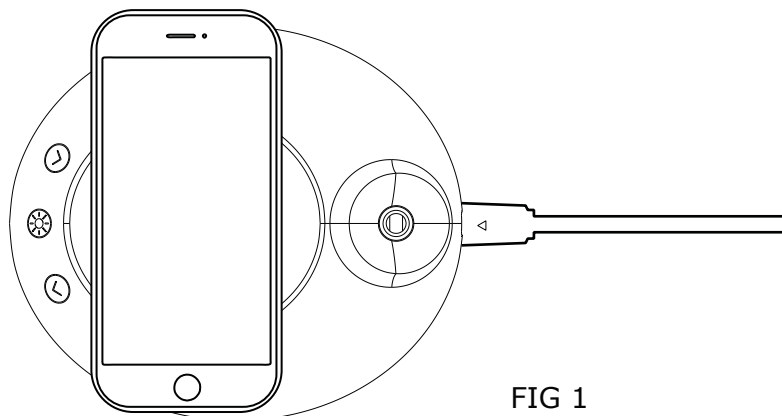

FIG 1

AVERTIZĂRI LEGATE DE REGIMUL DE LUCRU

1. Vă rugăm să nu puneți lampa pe suprafețe care ating temperaturi înalte, să nu o folosiți într-un mediu umed sau cu risc de incendii, ca să evitați deteriorarea produsului sau producerea de scurt circuit, etc.
2. Adaptorul trebuie să funcționeze în diapazonul indicat.
3. Înainte să reglați brațul, puneți soclul lămpii de masă pe o suprafață stabilă.
4. Capul lămpii poate fi reglat numai la anumite unghiuri. Fiți atenți să nu rotiți capul lămpii într-un unghi care nu intră în diapazonul de reglare prevăzut, ca să nu deteriorați lampa.

DESERVIREA TEHNICĂ

1. Curățați lampa la un interval de două luni ca să mențineți netezimea și gradul de luminozitate a acesteia.
2. Curățați praful cu o cârpă ușor umezită cu apă.
3. Dacă s-a acumulat mai multă murdărie, puteți folosi o cârpă umezită cu apă și săpun.
4. Nu curățați lampa cu lichid foarte volatil sau coroziv.
5. Ca să beneficiați de efectul proiectat, folosiți DC5V/adaptor de alimentare și cablu de o calitate superioară.
6. Puteți folosi împreună numai două dintre cele trei funcții de încărcare fără fir, USB ieșire și lampă de masă.
7. Acest produs trebuie ferit de apă și alte lichide.
8. Înainte să începeți curățarea, deconectați lampa.

NÁVOD K POUŽITÍ

STOLNÍ LED LAMPA S BEZDRÁTOVOU NABÍJEČKOU



SKU: 8604



SKU: 8605

ÚVOD A ZÁRUKA

Děkujeme, že jste si vybrali a koupili výrobek firmy V-TEK (V-TAC). V-TEK (V-TAC) vám nabízí ty nejlepší výrobky. Před zahájením instalace si prosím pečlivě přečtete tyto pokyny a uschovejte si tento návod pro budoucí použití. Pokud máte další dotazy, obraťte se na našeho prodejce nebo místního obchodního zástupce, od kterého jste výrobek zakoupili. Oni jsou vyškoleni a jsou vám k dispozici pro všechny vaše potřeby. Záruka je platná po dobu 2 let od data zakoupení. Záruka se nevztahuje na škody způsobené nesprávnou instalací nebo atypickým opotřebením. Společnost neposkytuje záruku na poškození na jakémkoli povrchu kvůli neodbornému odstranění a instalaci výrobku. Výrobek má záruku pouze pro výrobní vady.

Stolní lampa s bezdrátovou nabíječkou je inteligentní produkt. Je navržena s LED zdrojem, což je nejpokročilejší světelná technologie s rovnoměrným a měkkým světlem, vysokou účinností a indexem CRI, stejnosměrným proudem a bez blikání, čímž chrání vaše oči. S 135° otočnou hlavou a 90° ramenem je lampa schopna dosáhnout téměř každé polohy, kterou si dokážete představit. Má také vestavěnou bezdrátovou nabíječku, která je kompatibilní se všemi telefony a příslušenstvím podle standardu Qi. Má integrovanou funkci výstupu USB, což výrazně usnadňuje nabíjení.

POZOR

- VYPNĚTE elektřinu, než začnete!
- Světelný zdroj tohoto svítidla nelze vyměnit, jakmile světelný zdroj dosáhne svého konce životnosti, mělo by se vyměnit celé svítidlo.



Toto označení znamená, že tento produkt by neměl být likvidován s jiným domácím odpadem.

OBSAH BALENÍ

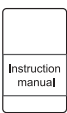
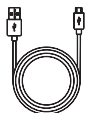
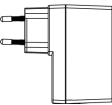
 <p>Stolní lampa s bezdrátovým nabíjením (1 ks)</p>	 <p>Uživatelská příručka (1 ks)</p>	 <p>USB nabíjecí kabel (1 ks)</p>	 <p>3A adaptér (1 ks)</p>
--	--	--	--

TECHNICKÉ ÚDAJE

TYP	VT-7705
VSTUPNÍ JMENOVITÉ NÁPĚTÍ	DC: 5V/3A
PŘÍKON	AC: 100-240V, 50/60Hz
BAREVNÁ TEPLOTA	2700K- 6500K
INDEX PODÁNÍ BAREV (CRI)	>80
SNÍŽENÍ JASU	3 ÚROVNĚ
USB VÝSTUP	5V, 0.8A (4W)
OSVĚTLENOST	800 LM
DOBA ŽIVOTNOSTI	20,000 HODIN
VÝSTUP BEZDRÁTOVÉHO NABÍJENÍ	5V, 1A (5W)
CYKLUS ZAPNUTÍ / VYPNUTÍ	>10,000
PROVOZNÍ TEPLOTA	-20° ~+45°
ČAS DOSAŽENÍ JASU	2S

UKAZATEL DÍLU

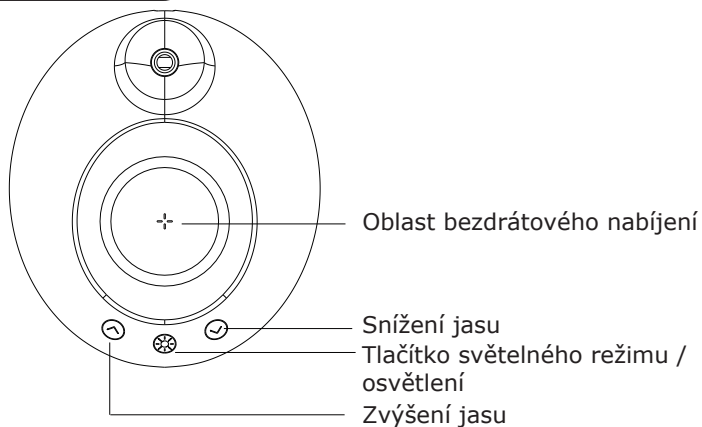

PRŮVODCE OBSLUHOU

1. Vložte port micro USB do zásuvky stolní lampy
2. Seznamte se s funkcí jednotlivých tlačítek lampy popsanych na předchozí straně (Základní charakteristiky). Pro nastavení jednotlivých funkcí stačí krátké stisknutí tlačítka. Pokud chcete zvýšit nebo snížit jas, musíte tisknout delší dobu.
3. Při použití funkce bezdrátového nabíjení umístěte telefony s přijímačem Qi do oblasti bezdrátového nabíjení. Indikátor bezdrátového napájení se zapne a začíná blikat, což znamená, že je bezdrátové napájení zapnuto (ON). Po odstranění telefonu se indikátor vypne.

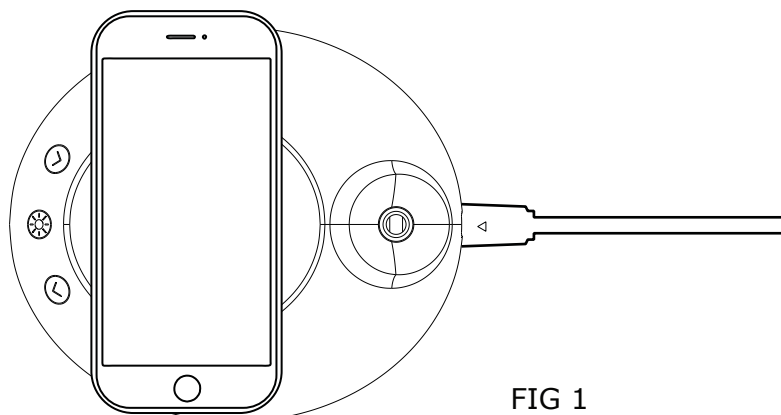

FIG 1

PROVOZNÍ UPOZORNĚNÍ

1. Nepokládejte lampu na povrchy s vysokou teplotou a nepoužívejte ji ve hořlavém nebo vlhkém prostředí, aby nedošlo k poruše, zkratu atd.
2. Adaptér musí pracovat ve stanoveném rozsahu.
3. Položte základnu stolní lampy na stabilní základnu a seřizujte rameno.
4. Hlavu stolní lampy lze nastavit pouze do určitého úhlu. Dávejte pozor, abyste hlavu lampy neotočili v úhlu mimo rozsah nastavení, aby nedošlo k jejímu poškození.

ÚDRŽBA

1. Lampu čistěte jednou za dva měsíce, aby byla hladká a jasná.
2. K čištění prachu použijte hadřík a vodu.
3. Znečištěné skvrny očistěte čistícím hadříkem a mýdlovou pěnou.
4. Nečistěte lampu vysoce těkavými a silně agresivními kapalinami, protože to může způsobit změnu barvy nebo poškození lampy.
5. Chcete-li efekt užít, použijte adaptér DC5V / 3A a vysoce kvalitní kabel.
6. Současně můžete používat pouze dvě ze tří funkcí bezdrátového nabíjení, USB výstupu a stolní lampy.
7. Chraňte produkt předkontaktem s vodou a jinými tekutinami.
8. Před čištěním vypněte napájení.